

STICKY BRICK
OG BRICK

PRÍRUČKA POUŽÍVATEĽ A

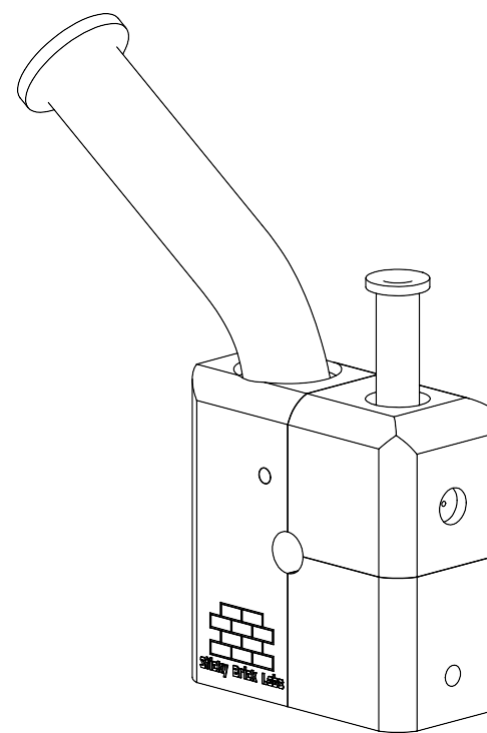

EXPERIMENT!

Produkcia pary závisí od niekoľkých premenných: rýchlosti ťahania, dĺžky a polohy plameňa, prietoku vzduchu v karburátore, kvality materiálu, mletia a teploty okolia. Produkciu pary môže ovplyvniť aj používanie rôzneho príslušenstva.

Skúste meniť jednu vec za druhou, aby ste našli svoj preferovaný spôsob používania.

ÚDRŽBA

- Drevené komponenty jemne očistite vatovým tampónom a teplou vodou, potom ich dôkladne osušte. Drevené súčasti nečistite alkoholom ISO a drevo ošetríte iba maslom Sticky Brick Butter (k dispozícii na zakúpenie na stránke stickybricklabs.com).
- Sklenené komponenty a obrazovky by sa mali z tehly vybrať a podľa potreby vyčistiť alkoholom ISO.
- Pri opätovnej montáži Brick vložte tesniace krúžky do dreva pred sklo, aby ste dosiahli čo najlepšie utesnenie.

ZÁRUKA A KONTAKT

Na drevené karosérie poskytujeme doživotnú záruku, 15- dňovú záruku na sklo a vždy ponúka náhradné diely.

e- mail:
productsupport@stickybricklabs.com
telefón: 828 399 0299

Náš nový obmedzovací disk z nehrdzavejúcej ocele 316 chráni drevo pred priamym plameňom a umožňuje používať dlhšie/veľké plamene s veľmi malou naučenou technikou. Naším cieľom bolo nájsť niečo, čo sa hodí do všetkých jednotiek a výrazne znižuje pravdepodobnosť vznietenia a zároveň zostáva odnímateľné pre skúsených používateľov, ktorí chcú mať väčšiu kontrolu.

1. Odstráňte prívod plameňa a tesniaci krúžok.
2. Vložte obmedzovací kotúč do tehly prívodu plameňa plochou stranou nahor/valcom nadol smerom k miske/situ*.
3. Vložte tesniaci krúžok a potom nasávanie plameňa.
4. Poznámka: možno bude potrebné zväčšiť veľkosť plameňa.

*Niektoré staršie jednotky majú menší otvor a v takom prípade sa môže obmedzovací kotúč otočiť, pričom valec smeruje nahor do prívodu plameňa.

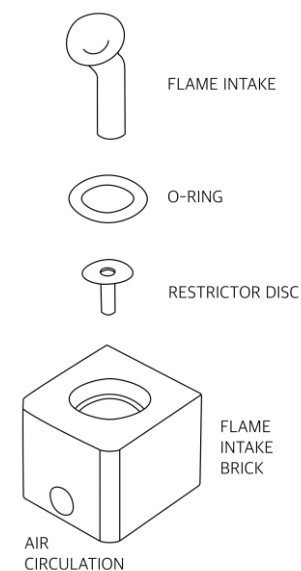

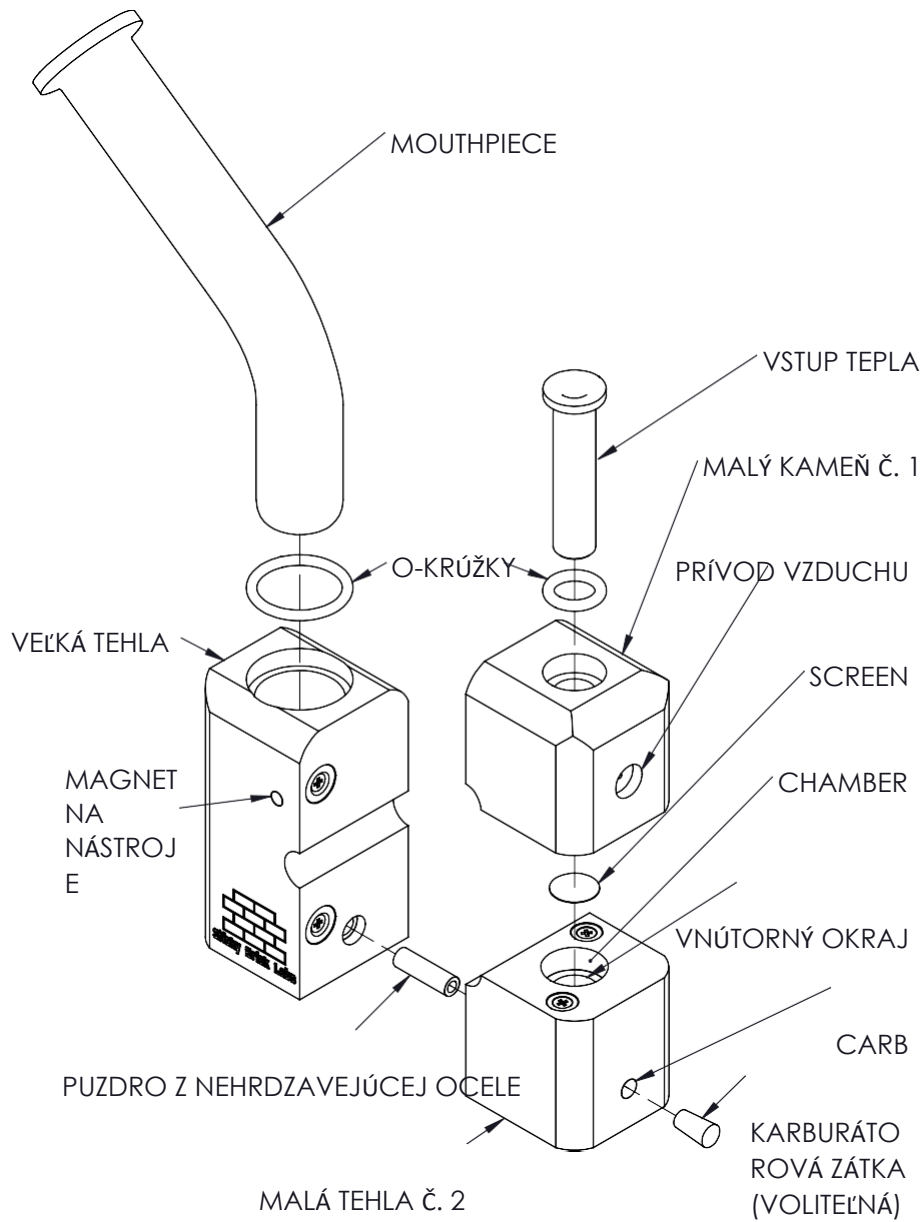

PRÍPRAVA

- Vložte náustok a prívod tepla do ich príslušné tehly. Na dosiahnutie čo najlepšieho utesnenia vložte o-krúžky do dreva pred sklo.
- Nastavte horák tak, aby celková dĺžka plameňa bola ~ 1"

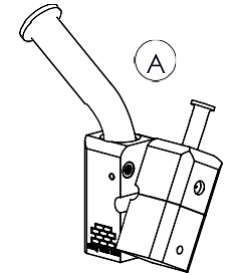

LOAD

Veľkú tehlu držte v jednej ruke a otáčajte ňou. dve menšie tehly, aby sa prerušilo magnetické spojenie (A). Posuňte malé tehličky z puzdra z nehrdzavejúcej ocele a otočte ich od seba, aby sa odkryla komora (B). Mletý materiál vložte voľne do komory, nie vyššie ako je vnútorná rímsa, aby rovnomerne pokrýval sito. Znova zložte tehly.

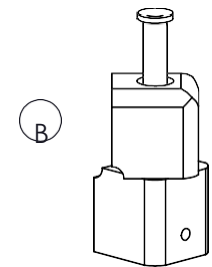

OPEROVAŤ

- Plameň horáka nasmerujte do prívodu tepla a umiestnite plameň tak, aby bol svetlomodrý vonkajší plameň v jednej rovine s prívodom tepla alebo tesne v ňom (C).
- Prikryte karburátor a pomaly ťahajte, kým nevidíte/neochutnáte/nepocítite výpary. Zvýšte rýchlosť ťahania.
- Po dokončení ťahu vyberte horák a otvorte karburátor.
- Materiál medzi ťahmi podľa potreby premiešajte.
- Nezakrývajte prívod vzduchu na bočnej strane jednotky, pretože zabezpečuje potrebné, nepretržité prúdenie vzduchu. Sklo zadržiava teplo, preto sa nedotýkajte prívodu tepla bezprostredne po použití.

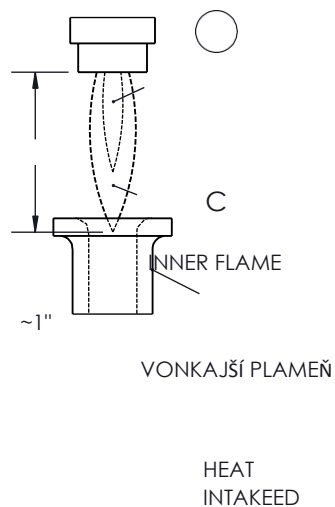

MOŽNOSTI

- Priložený karburátorový špunt (D) možno použiť zablokovať karburátor, aby sa uvoľnila ruka a vytvorila sa hustejšia para.
- Hydro Add- On (E) je k dispozícii na zakúpenie na stickybricklabs.com a umožňuje pridať 18,8 mm pripojenie k vášmu OG Brick.

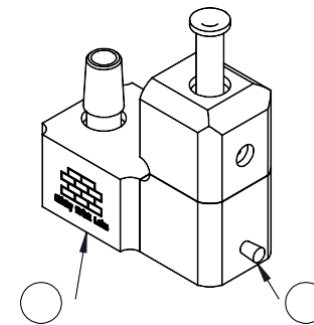



EST. 2016

CANATURA

KONOPE **PRE** ZDRAVIE

Canatura - Najväčší e-shop
s konopnými produktmi pre zdravie

www.canatura.com/sk

Autorské práva vyhradené